

MANUAL DE IMAGEN CORPORATIVA

VERSIÓN 3 // 2019



ÍNDICE

CAPÍTULO 1 EL LOGO

Versión Principal

Logo Principal	04
Plano Técnico	05
Tamaño Mínimo	05
Colores	06
Logo Fondos Oscuros	07

Versiones Alternativas

Logo Vertical	08
Logo Silueta	09
Logo Colores Planos	10

CAPÍTULO 2 EL LEMA USOS ESPECIALES

Separaciones

Uso y Separación del Lema	12
---------------------------------	----

Separaciones Planos Técnicos

Lema Separación	
Vertical	13
Horizontal	14

Símbolo + Lema Planos Técnicos

Separación Horizontal y Vertical	15
--	----

Símbolo + Separador

Identificador de Marca	17
------------------------------	----

Uso en Inglés

Logo Tagline Uses	18
-------------------------	----

CAPÍTULO 3 LAS TIPOGRAFÍAS

Tipografías Corporativas

Tipografía Principal	20
Tipografía Secundaria	21
Tipografía Complementaria	22

Ejemplos

Combinaciones y Usos	23
----------------------------	----

CAPÍTULO 4 ELEMENTOS DE DISEÑO

Colores

Carta de Color [CMYK]	26
Carta de Color [RGB/HEX]	27
Combinaciones y Ejemplos	28

Geometría

Diagonales de 45° y 60°	31
Ejemplos de Uso	33

Marco Especial

Marco Fotográfico	
Bancóldex	34

Iconografía

Estilo de Iconos	36
------------------------	----

CAPÍTULO 5 MUESTRAS DE DISEÑO

Ejemplos de uso de los Elementos de Diseño

Pendones	38
Graficación de Video	39
Presentación Corporativa	40
Plantilla PowerPoint	41
Escenario Evento	42
Fondo de Pantalla	43
Infografía	44

El Manual de Imagen Corporativa de Bancóldex es el documento que describe el uso, la aplicación y los elementos de diseño que componen la identidad visual del Banco.

En su versión revisada a 2019, se presenta el actual sistema de diseño de Bancóldex que, al igual que el Banco, evoluciona presentando una completa gama de colores y formas de gran atractivo visual que potencian su imagen en todas sus comunicaciones gráficas.

Aquí se presentan pautas y reglas de uso para consolidar la correcta aplicación de cada elemento, y así mantener un sistema que aborde diferentes formatos y necesidades de comunicación.

La Oficina de Comunicaciones de Bancóldex, es la única instancia que distribuye, vigila, define y aprueba el uso de este manual y los diferentes elementos de imagen corporativa que lo componen. (logos - elementos de diseño - imagenes) -etc.)

Diseñado por:  FELIPE CASTELLANOS

CAPÍTULO 7 INDICACIONES FINALES

Mandatorios

Palabra "Bancóldex"	49
Logo Gobierno Nacional	50
Ejemplos de Uso	52
Sello Superintendencia	53
Ejemplos de Uso	54

Co-Branding

Guías Básicas	55
---------------------	----



CAPÍTULO 1

EL LOGO

Versión Principal

Logo Principal	04
Plano Técnico	05
Tamaño Mínimo	05
Colores	06
Logo Fondos Oscuros	07

Versiones Alternativas

Logo Vertical	08
Logo Silueta	09
Logo Colores Planos	10



LOGO

VERSIÓN PRINCIPAL

A partir de la aplicación de este manual, los archivos de diseño referentes a la imagen corporativa de Bancóldex, deben hacer uso exclusivo de los logos y las guías descritas a lo largo de este documento.



LOGO

VERSIÓN PRINCIPAL CON LEMA

Lema 

BANCOLDEX
PROMUEVE EL DESARROLLO EMPRESARIAL



Logotipo

Símbolo



LOGO

VERSIÓN PRINCIPAL

PLANO TÉCNICO

$X = \text{ancho del logo} \div 20$

 = área de reserva (tamaño del ícono)



TAMAÑO MÍNIMO

con lema



4.3 cm
140 px

sin lema



3 cm
100 px



COLORES

El color es un elemento de identidad muy importante en Bancóldex. Es lo que lo identifica con **Colombia**, ya que su símbolo está compuesto por los colores patrios amarillo, azul y rojo.

Estos tres colores se utilizan en diferentes tonalidades que le dan al símbolo mayor contraste y armonía.

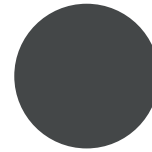

CMYK
015 000 000 085

RGB
068 071 072

HEX
#444748

BANCÓLDEX 

CMYK
000 020 100 000

RGB
255 205 000

HEX
#FFCD00



CMYK
010 100 050 000

RGB
214 010 081

HEX
#D60A51



CMYK
100 000 000 000

RGB
000 158 226

HEX
#009EE2



CMYK
000 080 095 000

RGB
212 078 027

HEX
#E84E1B



CMYK
020 100 100 020

RGB
166 024 021

HEX
#A61815



CMYK
100 060 000 000

RGB
000 091 167

HEX
#005BA7



LOGO
VERSIÓN PRINCIPAL
COLOR INVERTIDO

BANCOLDEX 

BANCOLDEX 
PROMUEVE EL DESARROLLO EMPRESARIAL

LOGO

VERSIÓN SECUNDARIA

USO VERTICAL

La aplicación de esta versión vertical está restringida a formatos donde el logo principal pierda presencia visual o existan limitaciones de formato. Si dichas restricciones no se presentan, siempre debe hacerse uso del **logo principal** obviando esta aplicación.

VERSIÓN VERTICAL



BANCOLDEX

VERSIÓN VERTICAL PLANO TÉCNICO

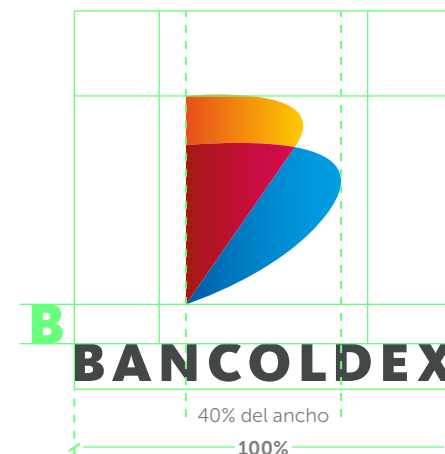

Uso y aplicación exclusivos de la
Oficina de Comunicaciones de Bancóldex.



LOGO

VERSIÓN SECUNDARIA

USO SILUETA

VERSIONES EN POSITIVO

BANCOLDEX 

BANCOLDEX 
PROMUEVE EL DESARROLLO EMPRESARIAL

VERSIONES EN NEGATIVO

BANCOLDEX 

BANCOLDEX 
PROMUEVE EL DESARROLLO EMPRESARIAL

LOGO

USO ESPECIAL

COLORES PLANOS

Cuando exista algún tipo de limitación técnica para la reproducción de las gradientes del logo de Bancóldex en su versión principal, se debe utilizar esta versión en colores planos.

CMYK
015 000 000 085

 **RGB**
068 071 072

HEX
#444748

BANCOLDEX 

CMYK
001 016 092 000

 **RGB**
255 211 000

HEX
#FFD300

CMYK
008 100 083 002

 **RGB**
214 010 042

HEX
#D60A2A

CMYK
076 022 000 000

 **RGB**
000 158 226

HEX
#009EE2



Uso y aplicación exclusivos de la
Oficina de Comunicaciones de Bancóldex.



CAPÍTULO 2

EL LEMA USOS ESPECIALES

Separaciones

Uso y Separación del Lema12

Separaciones Planos Técnicos

Lema Separación Vertical13

Lema Separación Horizontal14

Símbolo + Lema Planos Técnicos

Separación Horizontal y Vertical15

Símbolo + Separador

Identificador de Marca17

Uso en inglés

Logo Tagline Uses18



LOGO

USO ESPECIAL

SEPARACIÓN DEL LEMA

Cuando se requiera dar mayor visibilidad al lema de Bancóldex o existan limitaciones visuales que impidan su lectura con claridad, se debe recurrir a la separación del lema de la composición del logo.

A continuación, encontrará las **4 variables permitidas** para tal efecto.

Uso
Vertical



PROMUEVE EL **DESARROLLO EMPRESARIAL** DE COLOMBIA

Uso
Horizontal



PROMUEVE EL **DESARROLLO EMPRESARIAL** DE COLOMBIA

Símbolo + Lema
Uso Vertical



PROMUEVE EL **DESARROLLO EMPRESARIAL** DE COLOMBIA

Símbolo + Lema
Uso Horizontal



PROMUEVE EL **DESARROLLO EMPRESARIAL** DE COLOMBIA



LOGO

USO ESPECIAL

SEPARACIÓN DEL LEMA

SEPARACIÓN VERTICAL PLANO TÉCNICO



BANCOLDEX 

PROMUEVE EL **DESARROLLO EMPRESARIAL** DE COLOMBIA



SEPARACIÓN HORIZONTAL PLANO TÉCNICO

LOGO

USO ESPECIAL

SEPARACIÓN DEL LEMA

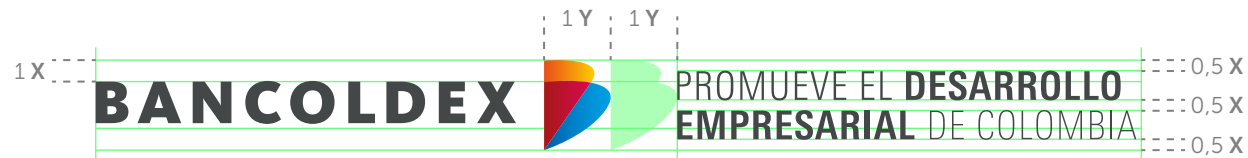

SÍMBOLO USO ESPECIAL CON LEMA

Esta versión especial se utiliza cuando se busca potenciar el lema de Bancóldex, sin embargo, se debe tener en cuenta que solamente debe ser utilizada cuando la autoría del Banco es sumamente clara, esto quiere decir que, el Logo del Banco -completo- hace presencia en conjunto con esta adaptación, más pequeño, en la portada de una publicación de varias páginas, en la cabecera de un sitio web o el "avatar" de una red social cuando esta versión se usa en la imagen de portada.

SEPARACIÓN HORIZONTAL PLANO TÉCNICO



SEPARACIÓN VERTICAL PLANO TÉCNICO



PROMUEVE EL **DESARROLLO**
EMPRESARIAL DE COLOMBIA



PROMUEVE EL **DESARROLLO**
EMPRESARIAL DE COLOMBIA



Uso y aplicación exclusivos de la
Oficina de Comunicaciones de Bancóldex.



EJEMPLO SÍMBOLO + LEMA

Facebook interface showing a post from Bancóldex.

Post Content:

Image: A woman working at a desk with a laptop. Text overlay: **PROMUEVE EL DESARROLLO EMPRESARIAL DE COLOMBIA**

Profile: Bancóldex @bancoldex

Buttons: Enviar correo

Navigation: Home, Fotos, Videos, Más

Post Details:

Fotos [Ver todas](#)

Videos [Ver todos](#)

Post Text:

Bancóldex 09 de octubre 2019

¿Tu empresa está en Cauca o Nariño? Financia su crecimiento con esta línea de crédito. Si agendas llamada con un asesor, podrás despejar todas tus dudas, hazlo a través de este enlace: <http://www.bancoldex.com>

Image: Night view of a building with a dome. Text: **BANCOLDEX**

Text: **CAUCANO,** ES HORA DE HACER CRECER TU MICRO O PEQUEÑA EMPRESA.

CRÉDITO MÁXIMO POR EMPRESA	PLAZO	PERIODO DE GRACIA
Hasta \$100 millones	Hasta 3 años	Hasta 6 meses

Solicite información en:
Línea gratuita nacional 01 8000 58 0710
Línea de servicio al cliente (497) 742 0281
contactenos@bancoldex.com

El progreso es de todos Microcomercio

Engagement: 1,230 likes



SÍMBOLO USO ESPECIAL CON SEPARADOR

En ocasiones, el Símbolo de Bancóldex acompañado de una línea de separación puede ser usado como identificador de la marca, para acompañar temas de importancia para el Banco o para destacar mensajes en sus comunicaciones.

Sin embargo, este separador sólo debe usarse en posición derecha con el Símbolo alineado en la parte superior, ya que no debe percibirse como parte de un sub-logo o que permita generar confusión entre la marca BANCÓLDEX y el tema a destacar.

SEPARADOR PLANO TÉCNICO

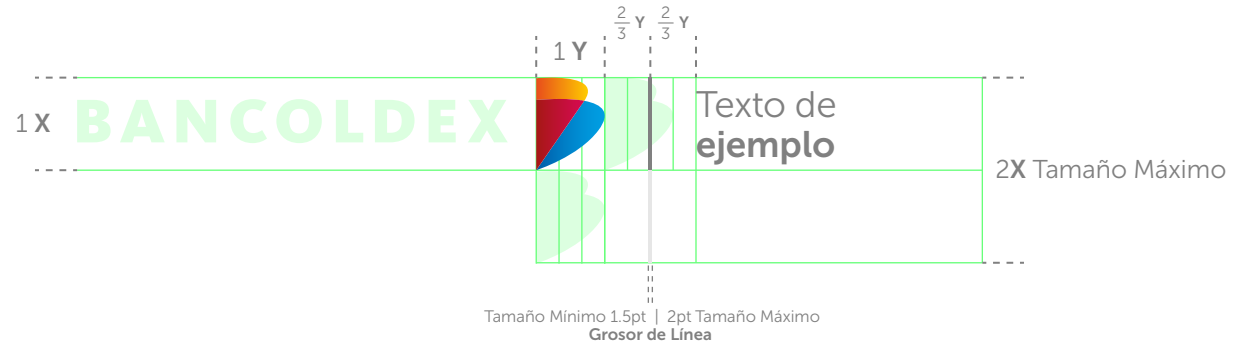

EJEMPLOS DE USO



Visite nuestro sitio web
www.bancoldex.com



INFORME
FINANCIERO 2019



VIDEO INSTITUCIONAL
REPORTE DE BONOS

Bogotá D.C. - Colombia
Septiembre 20 de 2019

USOS INCORRECTOS

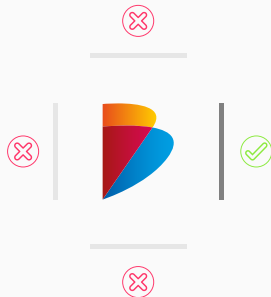

Visite nuestro sitio web
www.bancoldex.com



INFORME
FINANCIERO 2019

VIDEO INSTITUCIONAL
REPORTE DE BONOS

Bogotá D.C. - Colombia.
Septiembre 20 de 2019



! Uso y aplicación exclusivos de la
Oficina de Comunicaciones de Bancóldex.



LOGO TAGLINE USES



MAIN LOGO



Vertical Composition



COLOMBIA'S **BUSINESS DEVELOPMENT** BANK

Horizontal Composition



Icon + Tagline Vertical Composition



Icon + Tagline Horizontal Composition



CAPÍTULO 3

LAS TIPOGRAFÍAS

Tipografías Corporativas

Tipografía Principal20

Tipografía Secundaria21

Tipografía Complementaria22

Ejemplos

Combinaciones y Usos23



TIPOGRAFÍA PRINCIPAL

RUFO

Condensed Typeface

Bb

A B C D E F G H I J K
 L M N Ñ O P Q R S T
 U V W X Z a b c d e f
 g h i j k l m n ñ o p
 q r s t u v w x z ! "
 \$ · % & / () - + = @
 © 1 2 3 4 5 6 7 8 9 0

Rufo es una tipografía pragmática. Es un tipo de letra que ahorra espacio, ya que puede acomodar una gran cantidad de información en espacios limitados. La fuente fue diseñada para que las letras condensadas permanezcan legibles, incluso en tamaños pequeños.

Pesos
 Light
 Regular
 Bold
 Black

No tiene
 Itálicas



TIPOGRAFÍA

SECUNDARIA

MUSEO SANS

Sans Serif Typeface

Bb

A B C D E F G H I J K
 L M N Ñ O P Q R S T
 U V W X Z a b c d e f
 g h i j k l m n ñ o p
 q r s t u v w x z ! " \$
 · % & / () - + = @ ©
 1 2 3 4 5 6 7 8 9 0

Museo Sans es un tipo de letra sin serifas, robusto, de bajo contraste, geométrico y altamente legible, adecuado para cualquier uso digital o impreso.

Pesos	100	Itálica	100
	300		300
	500		500
	700		700



TIPOGRAFÍA COMPLEMENTARIA

MUSEO SLAB

Serif Typeface

Bb

A B C D E F G H I J

K L M N Ñ O P Q R S

T U V W X Z a b c d

e f g h i j k l m n ñ o

p q r s t u v w x z ! "

\$ · % & / () - + = @ ©

1 2 3 4 5 6 7 8 9 0

Museo Slab es un tipo de letra serifada. Una tipografía moderna con alta legibilidad y claridad, que se adapta fácilmente en tamaños pequeños.

Pesos	100	Itálica	100
	300		300
	700		700
	900		700



COMBINACIONES TIPOGRÁFICAS

TÍTULOS
RUFO

BONOS VERDES: UNA INVERSIÓN CON IMPACTO POSITIVO EN EL MEDIO AMBIENTE.

TEXTOS
MUSEO SANS

El cambio climático y la crisis ambiental requieren de acciones urgentes que inicien la transformación del modelo económico tradicional, hacia un modelo sostenible, descarbonizado, en el que se valoren los ecosistemas naturales y los servicios de la naturaleza. En esta ardua tarea, la banca de desarrollo tiene un papel protagónico, pues está llamada a liderar el desarrollo del país al atender fallas de mercado en diferentes sectores, para generar impactos no sólo económicos sino, sociales y por supuesto, ambientales.

DESTACADOS
MUSEO SLAB

*Los recursos de los
Bonos Verdes han financiado:*

288 proyectos
desde el año 2017.



COMBINACIONES TIPOGRÁFICAS

TÍTULOS + CIFRAS
RUFO

DESCRIPCIONES +
TEXTOS DE APOYO
MUSEO SANS

FRACES Y DESTACADOS
MUSEO SLAB

DESEMBOLSOS HISTÓRICOS DE BANCÓLDEX

\$4,8
BILLONES

37%
más de lo
desembolsado
en 2017.

111.000
EMPRESARIOS ATENDIDOS
superando los 79.000 del año anterior.

*El nivel de desembolsos más alto
en toda la historia del Bancóldex.*

CAPÍTULO 4

ELEMENTOS DE DISEÑO

Colores

Carta de Color [CMYK]	26
Carta de Color [RGB]	27
Combinaciones y Ejemplos	28

Geometría

Diagonales de 45° y 60°	31
Ejemplos de Uso	33

Marco Especial

Marco Fotográfico Bancóldex	34
-----------------------------------	----

Iconografía

Estilo de Iconos	36
------------------------	----



CARTA DE COLOR [IMPRESOS]

El esquema CMYK reproduce el color de manera diferente al sistema RGB, ya que el primero es usado con técnicas sustractivas para la representación del color mientras que, el segundo, hace uso de la luz para reproducir los colores.

Tal aclaración es importante ya que encontrará una gran diferencia en la viveza del colorido que puede ser usado en formatos impresos a los usados en formatos digitales, donde los colores permiten una gama de brillo y saturación más amplia y de mayor atractivo visual.

PRINCIPAL	C 015		C 001		C 008		C 076	
	M 000		M 016		M 100		M 022	
	Y 000		Y 092		Y 083		Y 000	
	K 085		K 000		K 002		K 000	

	C 090	C 075	C 056	C 060	C 065	C 050	C 000	C 000
	M 050	M 065	M 049	M 000	M 000	M 000	M 055	M 100
	Y 020	Y 000	Y 000	Y 000	Y 040	Y 090	Y 100	Y 017
	K 005	K 000	K 000	K 000	K 000	K 000	K 000	K 000
PRINCIPAL								
SECUNDARIA VARIACIÓN TONAL								
	C 090	C 075	C 060	C 100	C 075	C 075	C 000	C 035
	M 050	M 065	M 060	M 000	M 000	M 000	M 080	M 100
	Y 020	Y 000	Y 000	Y 000	Y 040	Y 100	Y 095	Y 035
	K 040	K 030	K 020	K 010	K 020	K 000	K 000	K 010



CARTA DE COLOR [DIGITAL]

El esquema de color RGB, es usado para diseños que van a ser reproducidos en medios como: pantallas de televisión, computadores, sitios web y cualquier plataforma en formato digital. Por esta razón, separamos las cartas de color ya que debe prestarse atención a la variedad de tonos que son permitidos para este uso, a diferencia de lo permitido para el esquema CMYK para medios impresos.

	HEX #444748	HEX #FFCD00	HEX #D60A51	HEX #009EE2
PRINCIPAL	R 068 G 071 B 072	R 255 G 205 B 000	R 214 G 010 B 081	R 000 G 158 B 226
SECUNDARIA VARIACIÓN TONAL	R 068 G 071 B 072	R 068 G 071 B 072	R 068 G 071 B 072	R 068 G 071 B 072
	HEX #444748	HEX #444748	HEX #444748	HEX #444748



	R 016 G 111 B 158 HEX #106F9E	R 099 G 103 B 255 HEX #6367FF	R 138 G 141 B 255 HEX #8A8DFF	R 000 G 255 B 255 HEX #00FFFF	R 000 G 218 B 185 HEX #00DAB9	R 128 G 255 B 094 HEX #80FF5E	R 255 G 132 B 030 HEX #FF841E	R 255 G 000 B 140 HEX #FF008C
PRINCIPAL								
SECUNDARIA VARIACIÓN TONAL								
	HEX #0C2D3D	HEX #292A48	HEX #3D3FAD	HEX #299CD3	HEX #27ADA9	HEX #4ACC27	HEX #F7554F	HEX #BA0062
	R 012 G 045 B 061	R 041 G 042 B 072	R 061 G 063 B 173	R 041 G 156 B 211	R 039 G 173 B 169	R 074 G 204 B 039	R 247 G 085 B 079	R 186 G 000 B 098



EJEMPLOS TONO SECUNDARIO SOBRE PRINCIPAL



EJEMPLOS ALTO CONTRASTE



Uso y aplicación exclusivos de la
Oficina de Comunicación Estratégica.



EJEMPLOS GRADIENTES

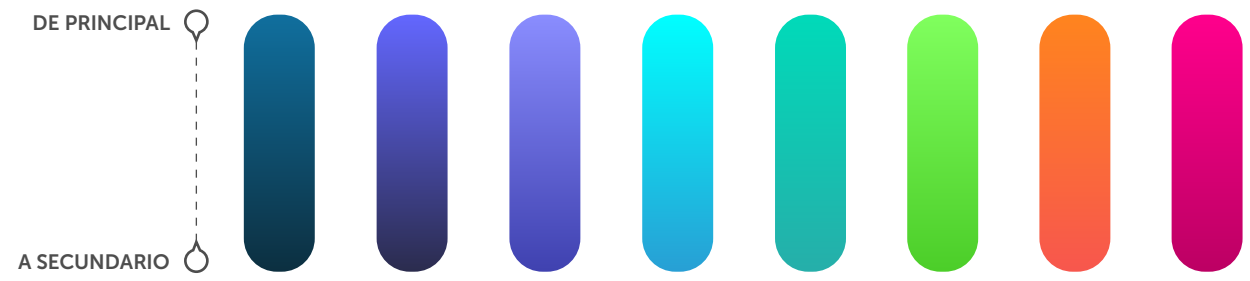
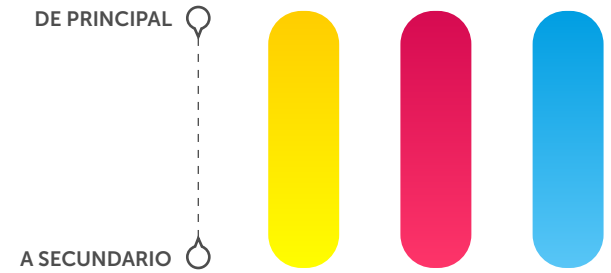

MEZCLAS LIBRES SUGERIDAS



GEOMETRÍA DIAGONALES DE 45°

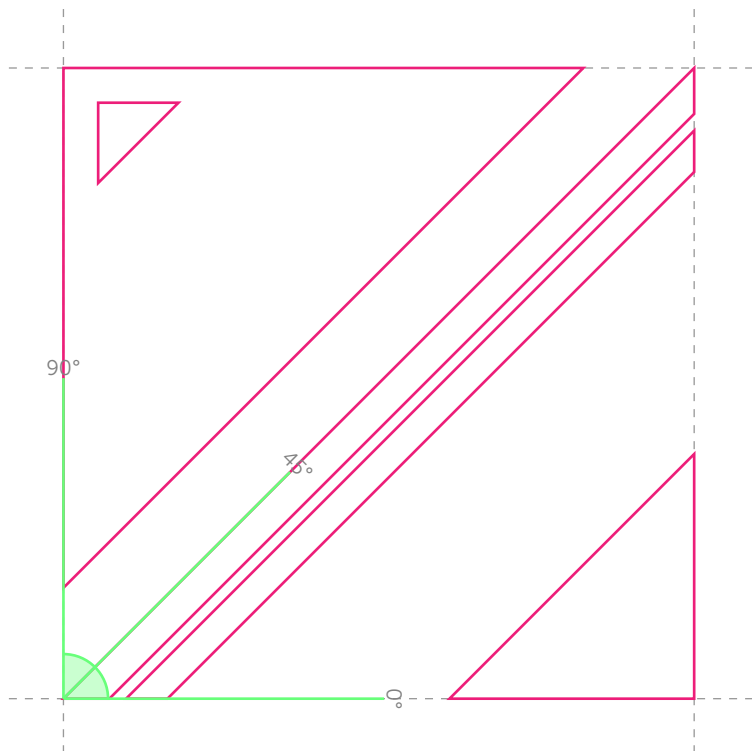

GEOMETRÍA DIAGONALES DE 60°

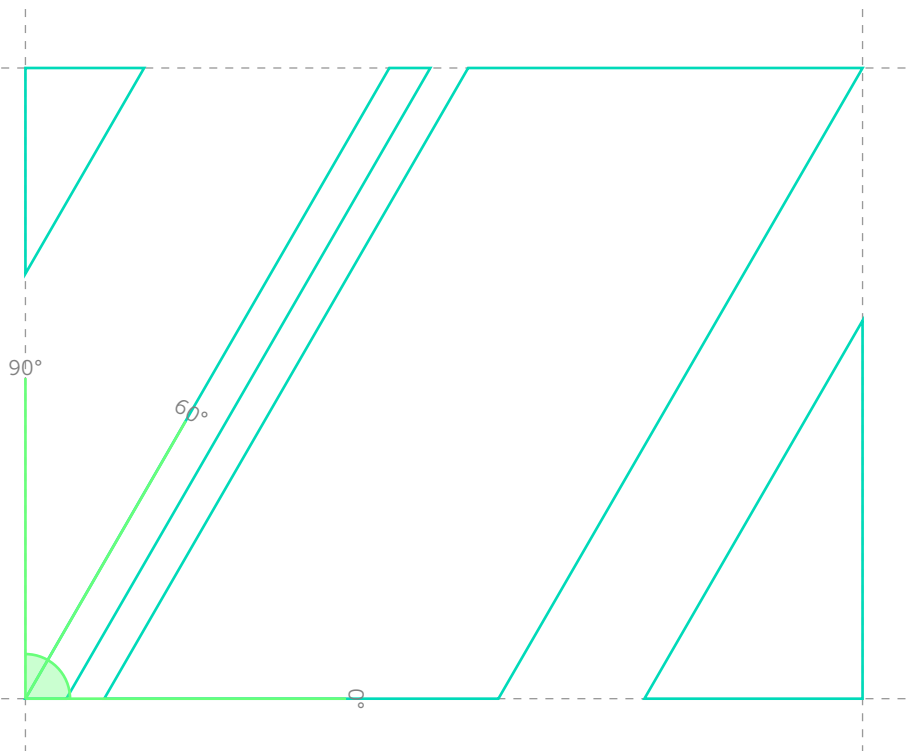

Uso y aplicación exclusivos de la
Oficina de Comunicaciones de Bancóldex.

DIRECCIÓN DE USO

Para la construcción de las diagonales debe tenerse en cuenta que, todas ellas deben iniciar en la parte **inferior izquierda** y elevarse en dirección **superior derecha**, y nunca deben ser utilizadas en el modo contrario.



CORTES Y SUPER- POSICIONES DE COLOR EJEMPLO

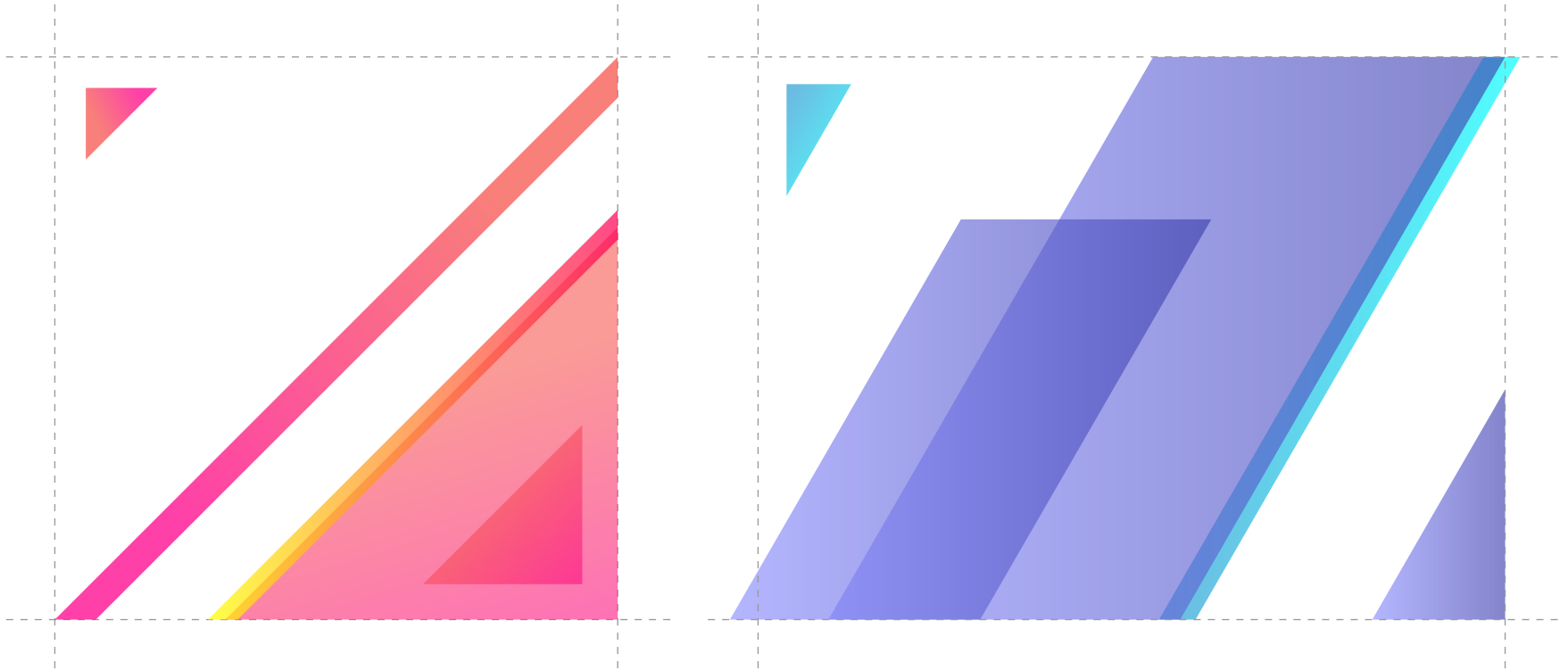

EJEMPLO DIAGONALES DE 45°



EJEMPLO DIAGONALES DE 60°



MARCO FOTOGRAFICO BANCÓLDEX

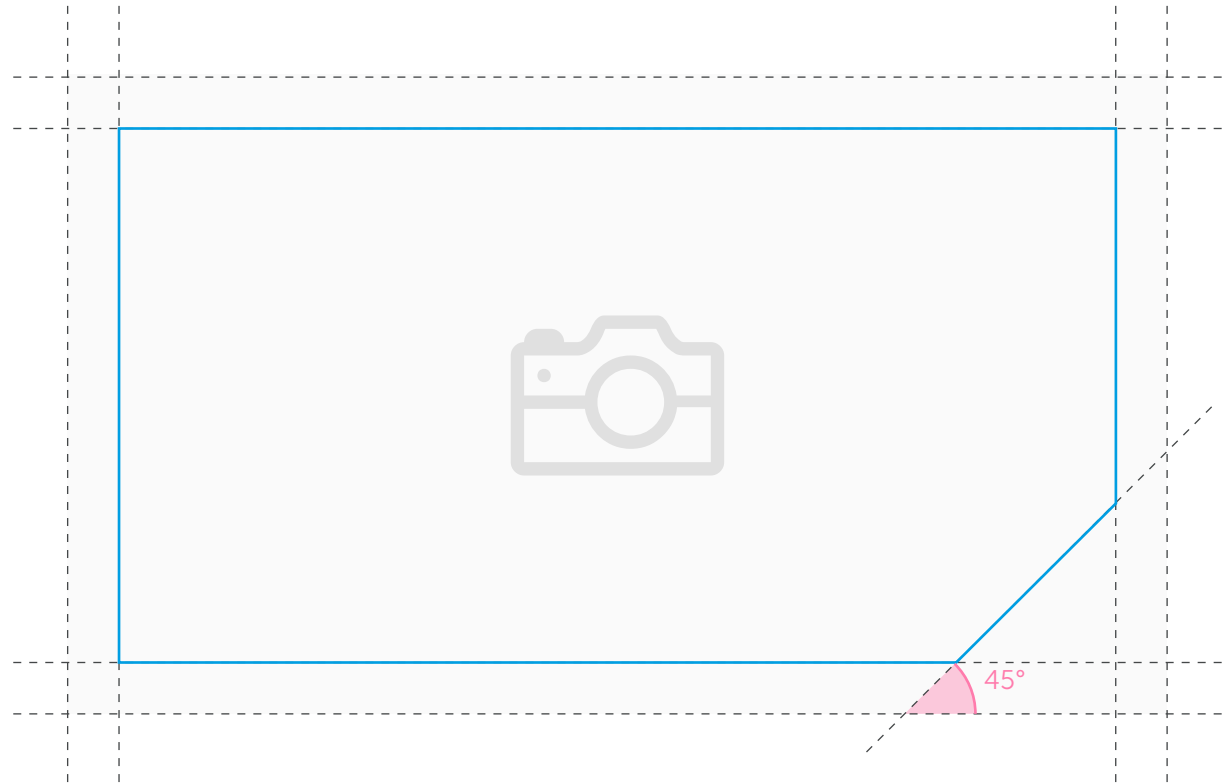

EJEMPLO MARCO FOTOGRÁFICO



PROMUEVE EL **DESARROLLO**
EMPRESARIAL DE COLOMBIA

BANCÓLDEX 



ICONOGRAFÍA

El estilo de iconos de Bancóldex es del tipo *Line Art*, que consiste en líneas limpias en negrita y sin sombreado, que contrastan marcadamente con su fondo.

ESTILO DE ICONOS:
Line Art



ICONOS
DE EJEMPLO



CAPÍTULO 5

MUESTRAS DE DISEÑO

Ejemplos de uso

Pendones	38
Graficación de Video	39
Presentación Corporativa	40
Plantilla PowerPoint	41
Escenario Evento	42
Fondo de Pantalla	43
Infografía	44



EJEMPLO PENDÓN



EJEMPLO GRAFICACIÓN VIDEO

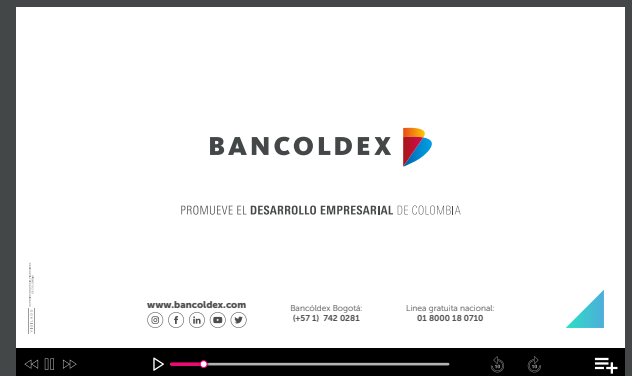
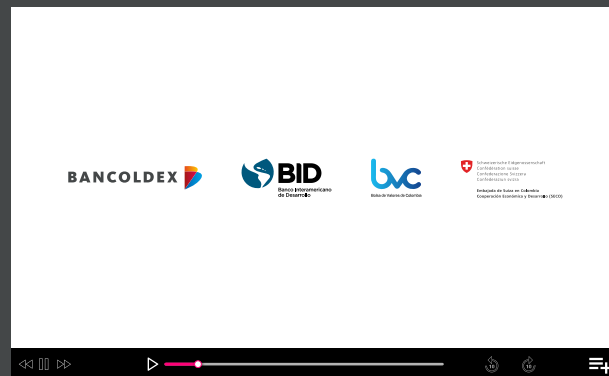
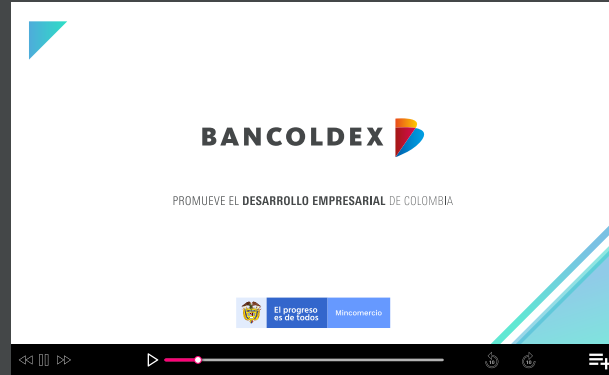

EJEMPLO PRESENTACIÓN CORPORATIVA

BANCOLDEX

PROMUEVE EL DESARROLLO EMPRESARIAL DE COLOMBIA

El progreso es de todos. Mincomercio

BANCOLDEX

1 QUIÉNES SOMOS

SERVICIOS NO FINANCIEROS

INTERVENIONES ESTRATÉGICAS PARA EL FORTALECIMIENTO EMPRESARIAL

+DE 160 EMPRESAS beneficiarias de consultoría y estructuración de proyectos.

+DE 1200 EMPRESARIOS CAPACITADOS

Estructuración técnica y financiera de proyectos de desarrollo sostenible

DATLAS COLOMBIA

Herramienta estratégica administrada por BancoDex para identificar las posibilidades de diversificación y sofisticación de los sectores, productos y ciudades del país.

+DE 36.000 CONSULTAS REALIZADAS POR 21.000 USUARIOS.

50 PERFILES EMPRESARIALES que evidencian posibilidades de diversificación y sofisticación.

4 PERFILES INDUSTRIALES

BANCOLDEX PROMUEVE EL DESARROLLO EMPRESARIAL DE COLOMBIA

ESTRUCTURA FINANCIERA

ACTIVO

Año	2015	2016	2017	2018	py2019
Valor (USD mill)	2.161	2.337	2.294	2.591	2.828

COMPOSICIÓN*

Año	2015	2016	2017	2018	py2019
Valor (USD mill)	1.141	1.211	1.197	1.591	1.828

CARTERA

Año	2015	2016	2017	2018	py2019
Valor (USD mill)	1.141	1.211	1.197	1.591	1.828

PORTAFOLIO DE INVERSIONES

Año	2015	2016	2017	2018	py2019
Valor (USD mill)	131	194	138	210	162

BANCOLDEX PROMUEVE EL DESARROLLO EMPRESARIAL DE COLOMBIA

EXPORTACIONES

10,4% Incremento de las exportaciones en 2018, ubicándose en USD 41.831 millones.

IMPORTACIONES

11,2% Incremento de las importaciones en 2018, ubicándose en USD 51.230 millones.

EXPORTACIONES:

- Petróleo: 40%
- Carbon: 35%
- No tradicionales: 18%
- Café: 6%
- Ferroniquel: 1%

IMPORTACIONES:

- Industria sin refinación de petróleo: 88%
- Sector minero: 7%
- Sector agrícola: 5%
- Otros Sectores: 0%

BANCOLDEX PROMUEVE EL DESARROLLO EMPRESARIAL DE COLOMBIA

ALIADOS PARA EL DESARROLLO

GRUPO BANCOLDEX

- BANCOLDEX
- FIBCOLDEX
- ARCO

Ministerio de Comercio, Industria y Turismo.

Administra USD \$25 Biliones en activos fiduciarios y fuentes de pago.

Asegura la gestión de riesgo de crédito comercial.

Ofrece garantías para respaldar USD \$4 Biliones en créditos destinados al sector empresarial.

Incluye a más de 11 millones de garantías en el sector financiero colombiano.

Ofrece productos de leasing a Pymes con USD \$66 millones en cartera de crédito.

BANCOLDEX PROMUEVE EL DESARROLLO EMPRESARIAL DE COLOMBIA

METAS A 2022

Cifras comparadas con 2014 - 2018

Aumentaremos en USD \$ 675.8 millones los desembolsos en líneas especiales en tasa y plazo para las empresas.

Apoyaremos a las empresas de la economía creativa incrementando sus financiación en USD \$ 135.2 millones.

BANCOLDEX PROMUEVE EL DESARROLLO EMPRESARIAL DE COLOMBIA

BANCOLDEX

PROMUEVE EL DESARROLLO EMPRESARIAL DE COLOMBIA

www.bancoldex.com

BancoDex Bogotá (+57 1) 742 0281

Línea gratuita nacional: 01 8000 18 0710

El progreso es de todos. Mincomercio

BANCOLDEX PROMUEVE EL DESARROLLO EMPRESARIAL DE COLOMBIA

EJEMPLO PLANTILLA POWERPOINT

BANCOLDEX
PROMUEVE EL DESARROLLO EMPRESARIAL DE COLOMBIA

Título de la presentación

Subtítulo y/o texto informativo.

El progreso es de todos. **Micromercado**

Nombre de la oficina
01 de enero 2019



Título de la diapositiva

Este es el espacio para los textos explicativos o para proporcionar información adicional, sobre los datos que aquí se muestran.

PROMUEVE EL DESARROLLO EMPRESARIAL DE COLOMBIA **BANCOLDEX**

Título de la diapositiva

Título del gráfico

Este es el espacio para los textos explicativos o para proporcionar información adicional, sobre los datos que aquí se muestran.



- 20% Descriptor 1
- 20% Descriptor 1
- 20% Descriptor 1
- 20% Descriptor 1

PROMUEVE EL DESARROLLO EMPRESARIAL DE COLOMBIA **BANCOLDEX**

Título de la diapositiva

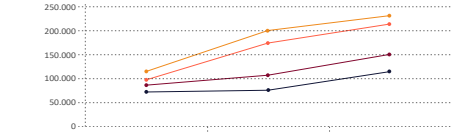

	2015	2016	2017
Otros	293	3.076	(473)
Tesorería	19.588	86.638	79.134
Margen bruto USD	17.216	21.504	29.834
Margen bruto COP	70.907	85.889	123.333

PROMUEVE EL DESARROLLO EMPRESARIAL DE COLOMBIA **BANCOLDEX**

Título de la diapositiva

Subtítulo

Este es el espacio para los textos explicativos o para proporcionar información adicional, sobre los datos que aquí se muestran.



PROMUEVE EL DESARROLLO EMPRESARIAL DE COLOMBIA **BANCOLDEX**

BANCOLDEX PROMUEVE EL DESARROLLO EMPRESARIAL DE COLOMBIA

Título del subtema

Título de la diapositiva

Subtítulo

Este es el espacio para los textos explicativos o para proporcionar información adicional, sobre los datos que aquí se muestran.



PROMUEVE EL DESARROLLO EMPRESARIAL DE COLOMBIA **BANCOLDEX**

BANCOLDEX
PROMUEVE EL DESARROLLO EMPRESARIAL DE COLOMBIA

www.bancolDEX.com
BancolDEX Bogotá: (+57 1) 742 0281
Línea gratuita nacional: 01 8000 18 0710

El progreso es de todos. **Micromercado**



EJEMPLO ESCENARIO EVENTO



EJEMPLO FONDO DE PANTALLA



EJEMPLO INFOGRAFÍA

2° REPORTE ANUAL DE BONOS VERDES 2019

Al cumplirse dos años de la emisión de los primeros Bonos Verdes en el mercado público de valores colombiano, Bancóldex presenta sus principales resultados:



DESEMBOLSOS POR \$385.100 MILLONES

192 OPERACIONES DE CRÉDITO
288 PROYECTOS FINANCIADOS

EN 22 DEPARTAMENTOS Y BOGOTÁ

172 EMPRESAS BENEFICIADAS
35% MYPIMES

CRÉDITO PLAZO PROMEDIO 4.7 AÑOS POR OPERACIÓN	DESEMBOLSO PROMEDIO \$2.239 MILLONES	SALDO DE CARTERA A 30 DE JUNIO 2019 \$203.457 MILLONES EN OPERACIONES ACTIVAS
--	---	--

LOS 200 MIL MILLONES DE PESOS, CAPTADOS CON LA EMISIÓN DE LOS BONOS HAN APALANCADO 1.93 VECES SU VALOR EN LA FINANCIACIÓN PROYECTOS.

\$. CIFRAS EN PESOS COLOMBIANOS



créditos por departamento

CATEGORÍAS

Los recursos de los Bonos Verdes son destinados, exclusivamente, a financiar o refinanciar empresas dentro de estas cinco categorías:

- CONTROL DE LA CONTAMINACIÓN Y EFICIENCIA EN EL USO DE LOS RECURSOS
- TRANSPORTE SOSTENIBLE
- EFICIENCIA ENERGÉTICA
- ENERGÍAS RENOVABLES
- CONSTRUCCIÓN SOSTENIBLE

CONTRIBUCIÓN A LOS OBJETIVOS DE DESARROLLO SOSTENIBLE:

- OBJETIVO 3: SALUD Y BIENESTAR
- OBJETIVO 6: AGUA LIMPIA Y SANEAMIENTO
- OBJETIVO 7: ENERGÍA LIMPIA Y ACCESIBLE
- OBJETIVO 8: INDUSTRIA, INNOVACIÓN E INFRAESTRUCTURA
- OBJETIVO 9: INDUSTRIAS Y SECTORES PRODUCTIVOS
- OBJETIVO 11: CIUDADES Y COMUNIDADES INCLUYENTES
- OBJETIVO 12: CONSUMO RESPONSABLE
- OBJETIVO 13: ACCIÓN CLIMÁTICA
- OBJETIVO 15: VIDA TERRESTRE

DISTRIBUCIÓN DE LOS 288 PROYECTOS FINANCIADOS



IMPACTO DE LOS PROYECTOS FINANCIADOS

- 104,42 GWh de emisiones de energía eléctrica generadas por fuentes renovables en cargo a la red eléctrica del Sistema Interconectado Nacional (SIN).
- 13,46 GWh de años de energía eléctrica generados por fuentes renovables gracias a la implementación de medidas de eficiencia energética.
- 788.277 m³ de gas natural no utilizado por año como fuente de combustible.
- 432 toneladas de carbón por año sustituidas por otras fuentes de combustible: leña, biomasa, gas natural, biogás, entre otras.
- 360.000 galones de diesel no usados para generar electricidad.
- 26.656 toneladas de CO₂e no emitidas por año.

www.bancoldex.com

Línea nacional gratuita
01 8000 18 0710

Línea de Atención Bogotá
(57 1) 742 0281



CAPÍTULO 7

USOS INCORRECTOS

**Usos Incorrectos de
la Imagen del Bancóldex**

Ejemplos46



USOS INCORRECTOS



BANCOLDEX



Cambiar las proporciones del logo. Debe hacerse uso de los planos técnicos descritos en este manual.



Invertir el Símbolo o usarlo para generar patrones.



Usar el Logo sobre imagen donde se pierda lecturabilidad.



Usar el logo en fondos donde se pierda contraste.



BANCOLDEX

PROMUEVE EL DESARROLLO EMPRESARIAL

Alterar los colores del Logo



Superponer los Símbolos de Bancóldex.



USOS INCORRECTOS



Rellenar el Símbolo con imágenes.



No se deben agregar sombras, girar el Logo o estirarlo, sin las debidas proporciones descritas en los planos técnicos.



BANCOLDEX
PROMUEVE EL DESARROLLO EMPRESARIAL

Usar el Logotipo sin el Símbolo.



BANCOLDEX 

Agregar elementos ajenos al Logo.



BANCOLDEX 
INFORME FINANCIERO

Usar el Logo del Banco para crear sub-logos.



BANCOLDEX 

Promueve El Desarrollo Empresarial

Alterar las tipografías.



CAPÍTULO 7

INDICACIONES FINALES

Mandatorios

Palabra “Bancóldex”	49
Logo Gobierno Nacional	50
Ejemplos de Uso	52
Sello Superintendencia	53
Ejemplos de Uso	54

Co-Branding

Guías Básicas	55
---------------------	----



ORTOGRAFÍA

BANCÓLDEX COMO PALABRA

A diferencia de la marca (Logotipo) del Banco, la palabra Bancóldex, utilizada en textos como: reseñas, noticias, descripciones, mensajes comerciales u otro tipo de escritos; debe llevar tilde en la "o": según la siguiente regla ortográfica:

Ban - cól - dex

Palabra llana o grave que está formada por 3 sílabas. Acento prosódico con vocal tónica en la "o".

Según la Real Academia Española (RAE), las palabras llanas o graves no acabadas en 'n', 's' o vocal llevan tilde.

Así mismo, debe escribirse con mayúscula inicial por tratarse de una marca comercial (RAE 2005).

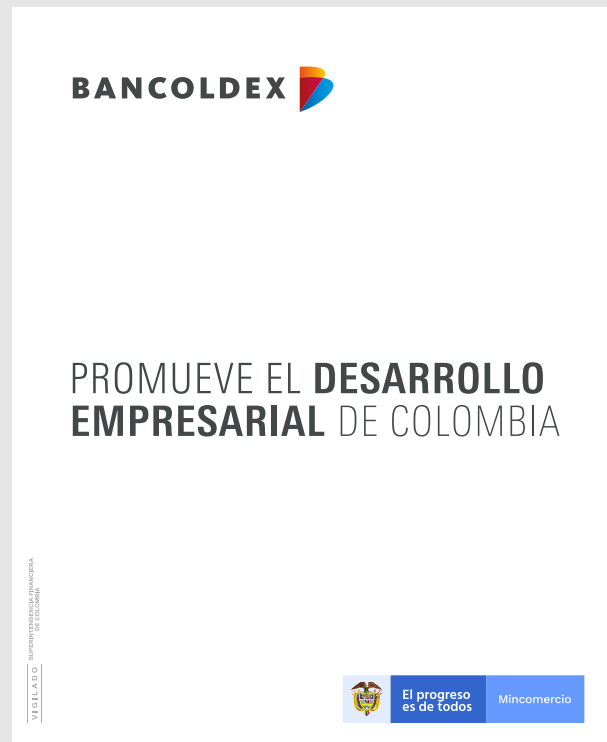

USO PUBLICITARIO



BANCOLDEX 

PROMUEVE EL **DESARROLLO EMPRESARIAL** DE COLOMBIA

VERILLADO - MINISTERIO DE ECONOMÍA, INDUSTRIA Y COMERCIO DE COLOMBIA

 El progreso es de todos 

USO ESCRITO

NOTICIAS
Septiembre 20 de 2019

BANCÓLDEX PROMUEVE EL DESARROLLO EMPRESARIAL EN COLOMBIA.

El cambio climático y la crisis ambiental requieren de acciones urgentes que inicien la transformación del modelo económico tradicional, hacia un modelo sostenible, descarbonizado, en el que se valoren los ecosistemas naturales y los servicios de la naturaleza. En esta ardua tarea, la banca de desarrollo tiene un papel protagónico, pues está llamada a liderar el desarrollo del país al atender fallas de mercado en diferentes sectores, para generar impactos no sólo económicos sino, sociales y por supuesto, ambientales.



MANDATORIOS

LOGO GOBIERNO NACIONAL Y VIGILADO SFC

Bancóldex, es una entidad vinculada al Ministerio de Comercio, Industria y Turismo del Gobierno de Colombia, por tal razón, en el diseño de comunicaciones se debe contar con la imagen distintiva del Gobierno Nacional según lo indique su manual de imagen para el periodo en vigencia.

Así mismo, Bancóldex es una entidad vigilada por la Superintendencia Financiera de Colombia (SFC), por lo tanto, siempre debe hacerse uso del sello distintivo de la entidad en las comunicaciones del Banco según lo indique el manual de la SFC.

DISTINTIVO GOBIERNO NACIONAL 2019



SELLO SUPERINTENDENCIA FINANCIERA DE COLOMBIA



MANDATORIOS GOBIERNO NACIONAL

PROXIMIDAD PLANO TÉCNICO

Cuando el Logo de Bancóldex se encuentre en directa proximidad al logo de Gobierno, se debe respetar la proporción, la posición y el área de reserva previstas en la **Guía de Sistema Gráfico** del Gobierno de Colombia.

■ = área de reserva



PROXIMIDAD DIRECTA



SIN PROXIMIDAD DIRECTA



PROMUEVE EL **DESARROLLO EMPRESARIAL** DE COLOMBIA

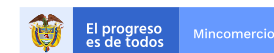

MANDATORIOS GOBIERNO NACIONAL

EJEMPLOS DE UBICACIÓN >

Nota: no se debe repetir el logo de Gobierno, sólo debe guiarse por las ubicaciones sugeridas.

ÁREA LIBRE PARA NO INTERFERIR CON EL SELLO DE LA SFC

BANCÓLDEX  **ÁREAS OPTIMAS PARA UBICACIÓN DE LOGOS**

VIGILADO - SUPERINTENDENCIA FINANCIERA - BANCO DE COMERCIO EXTERIOR DE COLOMBIA S.A.

PLANTILLA DE EJEMPLO

ÁREA RESTRINGIDA
Mantenga este espacio libre entre el logo del Gobierno Nacional y el sello de la SFC.

ÁREAS OPTIMAS PARA UBICACIÓN DE LOGOS

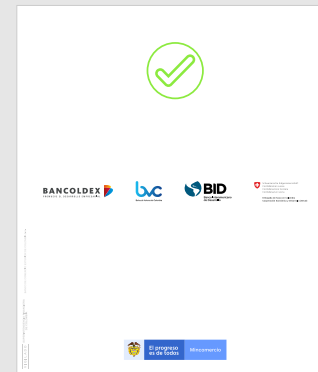
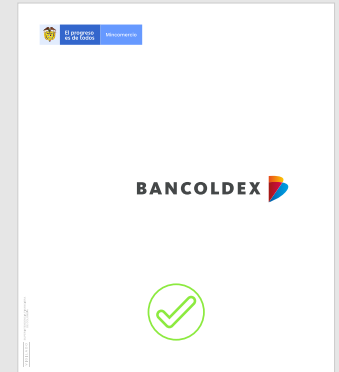
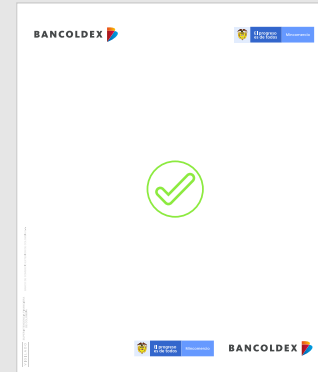
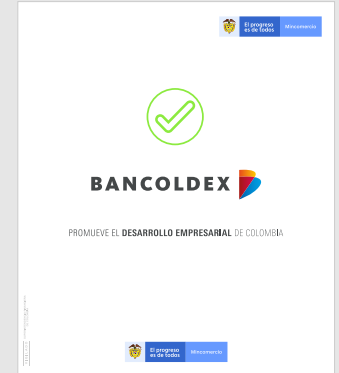
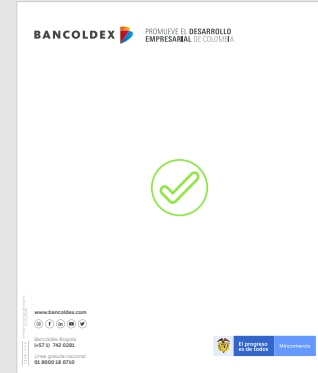

MANDATORIOS VIGILADO SFC

El Sello de la SFC, se debe utilizar en todos los medios impresos que Bancóldex utilice como canal de comunicación para divulgar un mensaje publicitario relacionado con un servicio o producto, entre los cuales se pueden mencionar los siguientes:

Anuncios en periódicos, revistas, afiches, pancartas, volantes, pendones, catálogos, folletos, plegables, material P.O.P., publicaciones en redes sociales, sitio web, etc.

El sello debe ubicarse en el margen inferior izquierdo y en sentido vertical ascendente manteniendo el espacio libre de otro tipo de mensajes, logos, marcas o insignias, manteniendo un tamaño mínimo visible que permita su correcta lectura.

PLANO TÉCNICO

Cuando Bancóldex -como autor del mensaje- y su logo esté acompañado de otros logos, marcas o entidades, se debe implementar el sello de la SFC seguido del nombre comercial del Banco, para que no se genere confusión sobre la autoría o propiedad del mensaje.

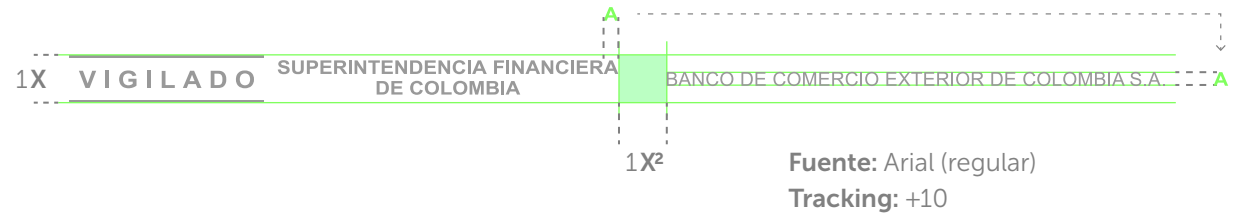

← EJEMPLO DE USO

VIGILADO SUPERINTENDENCIA FINANCIERA DE COLOMBIA BANCO DE COMERCIO EXTERIOR DE COLOMBIA S.A.

A



MANDATORIOS VIGILADO SFC



BANCÓLDEX

PROMUEVE EL **DESARROLLO EMPRESARIAL** DE COLOMBIA

VIGILADO SUPERINTENDENCIA FINANCIERA DE COLOMBIA

www.bancoldex.com



Bancóldex Bogotá:
(+57 1) 742 0281

Línea gratuita nacional:
01 8000 18 0710



VIGILADO SUPERINTENDENCIA FINANCIERA DE COLOMBIA

USO

Cuando la pieza identifica claramente a Bancóldex como autor.



2º REPORTE ANUAL DE **BONOS VERDES** 2019

BANCÓLDEX

bvc Banco Verde de Comercio

BID Banco Inversiones de Colombia

VIGILADO SUPERINTENDENCIA FINANCIERA DE COLOMBIA

VIGILADO SUPERINTENDENCIA FINANCIERA DE COLOMBIA BANCO DE COMERCIO EXTERIOR DE COLOMBIA S.A.

USO

Cuando se presente confusión en la autoría o se comparta la misma con otras entidades.



CO-BRANDING

GUÍAS BÁSICAS

Espacio entre logos

a discreción del diseñador, siempre respetando las áreas de reserva mínimas de cada una de las marcas acompañantes.

USO CLÁSICO

Cuando los demás logos deban ajustarse a la jerarquía visual de Bancóldex, se debe tener como referente el alto del Logo del Banco para la composición del co-branding.



COMPENSACIÓN ÓPTICA

Cuando los logos acompañantes tengan diferentes pesos visuales, se debe hacer una compensación óptica para equilibrar la jerarquía en el diseño.

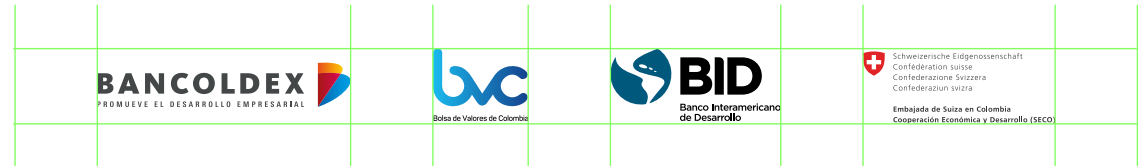

USO VERTICAL

Cuando se requiera igualar el peso visual entre diferentes logos que presenten diseños de imagen claramente verticales.





PROMUEVE EL **DESARROLLO EMPRESARIAL** DE COLOMBIA

MANUAL DE IMAGEN CORPORATIVA
VERSIÓN 3 // 2019

Diseñado por:  **FELIPE
CASTELLANOS**

